

# 사용설명서

- 기기명 : 스트라이크 전기정
- 모델명 : SST-2400(FAIL SAFE)   
SST-2405(FAIL SECURE)



## 1. 사양

사용전압 전류 : DC 12V 550mA, DC 24V 350mA

모니터링 : 문열림감지 COM. NO / 잠김상태감지 COM. NO. NC

크 기 : 240 × 30 × 32(mm)

정 전 시 : 열림형

### 부속품

- 스트라이크 전기정 1EA
- 고정볼트 2EA
- 고정나사 2EA

## 2. 제품규격

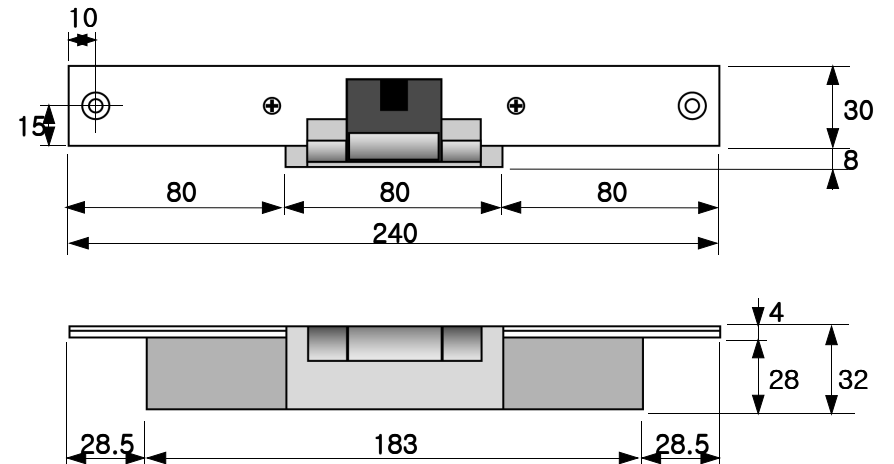

### 3. 설치 규격

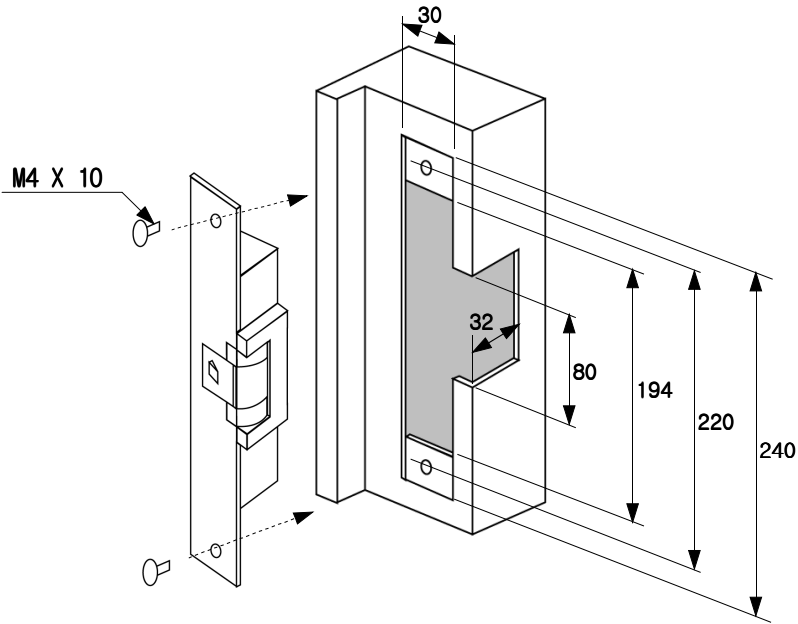

### 4. 결선방법



흑색(Black) — DC 24V  
 적색(Red) — DC 공통  
 백색(White) — DC 12V

DCV 전원  
입

등색(Orange) — NO  
 회색(Gray) — COM

문상태 감지  
점점출력

녹색(Green) — NO  
 황색(Yellow) — COM  
 자색(Purple) — NC

잠금상태 감지  
점점출력

### 4. 품질보증서

본 증서의 기재 내용에 의해 본 상품을 보증합니다.

제품명	스트라이크 전기정			
모델명	SST-2400 정전시 열림형 <input type="checkbox"/>	제조일자		
	SST-2405 정전시 닫힘형 <input type="checkbox"/>			
고객란	주소			
	성명		전화번호	
판매일	20    년    월    일	보증기간	12개월	
비고				

판매점

**SUPERLOCK CO.,LTD.**  
 (주)수퍼락

서울시 서초구 양재동 96-1(서울빌딩)  
 TEL:577-6246 FAX:577-6247  
 www.superlock.co.kr

- ☞ 아답터 권장사양 : DCV12 2AMP이상 / DCV24 1AMP이상
- ☞ 페인트등의 이물질이 내부로 들어가지 않도록 주의